

Steelcase

Migration Bench SE

用户指南

警示信息

夹点处，切勿靠近



严重受伤的风险

若未按照使用手册正确使用，活动的办公桌面可能会造成夹手、用户受伤或者财物受损。请务必遵循以下说明：

1. 在可升降的范围内，确保桌面的上方和下方不会触碰到任何障碍物。
2. 确保与相邻的办公家具之间至少有1”的空隙

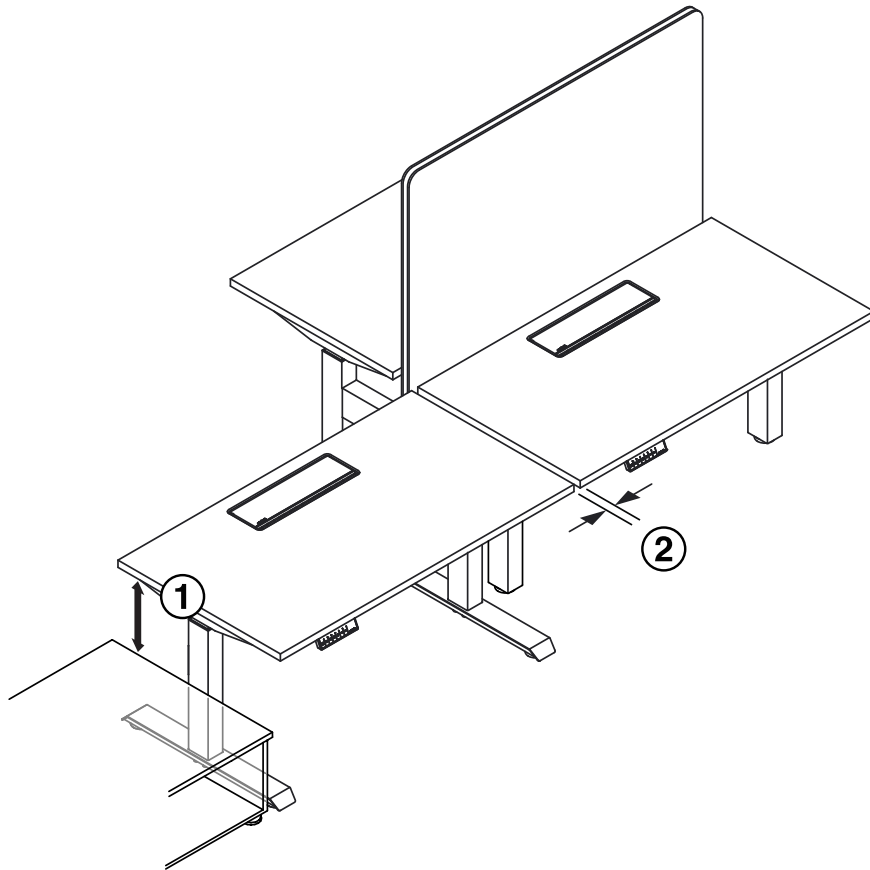

该款电动且可升降的办公桌不适用于身体、感官或精神能力低下或缺乏经验和知识的人使用，除非负责这些用户安全的人员向他们提供有效的使用监督和指导。儿童不得玩耍该产品，必须在被监督的情况下，方可使用该款产品。本产品只能与随设备提供的电源装置一起使用。

使用指南

标准手控-上/下控制

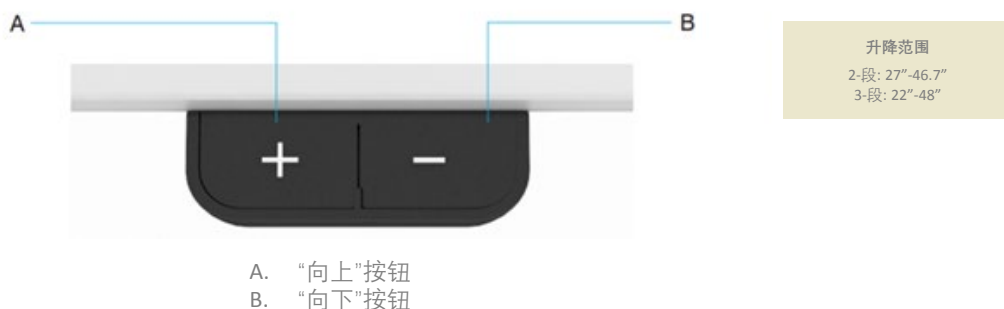

升级版的手控-4档记忆功能



预设档位记忆功能设定

1. 按下“向上”或者“向下”箭头按钮，将工作台调节至理想的高度
2. 按下“M”按钮，之后按下LED屏幕上的预设的一个数字按钮（1，2 或者3）
3. 持续按下预设的档位数字键直至达到当前的高度，桌面会自定重新设定至该高度。

节能模式-唤醒手控

1. 按下任何一个按钮，唤醒手控

重新设置底座

注意：在调节至最低的高度22.5”或者57.1厘米之前，确保底座下没有任何其它异物。如果有障碍物阻挡了电缆线，则无法进行重新设置。

1. 按住向下的箭头按钮不放；桌子会开始下降
2. 一旦桌子达到了最低的高度，继续按住向下箭头按钮5秒，直到数字显示面板显示“RST”
3. 松开然后按住向下箭头按钮，校准过程将会开始
4. 当重新设置完成后，数字显示将会显示22.5” 或者57.1厘米。

故障排除指南

大部分的问题可以通过重新调整底座来解决。

参考之前一页的重新设置说明

注意：在调节至最低的高度22.5”或者57.1厘米之前，确保底座下没有任何其它异物。如果有障碍物阻挡了电缆线，则无法进行重新设置。

请确保故障排除之前，所有的连接线路完好

问题	解决方案
ASR/RST 错误模式	重新调整基座
无电源/控制箱上的LED 不亮	控制箱可能破损-联系更换
E 07/E08 错误模式（桌腿不是同步活动）	<ol style="list-style-type: none">1. 重新调整基座2. 如果问题还是存在，掉换连接线缆3. 如果问题还是存在，联系更换
H01 错误模式（控制器过热）	拔掉电源1分钟，然后重新连接手控
手控显示器出错（如，“88.8”）	手控可能破损-联系更换

如果有任何问题或需要支持，随时联系Steelcase 客服

请确保故障排除之前，所有的连接线路完好

问题	解决方案
底座无法活动或者偶尔无法操作	<ol style="list-style-type: none">1. 确保所有的连接线路完好，电源插座通电2. 一旦排除连接问题，重新调整基座3. 如果问题还是存在，请联系客户服务
基座停止不动或者只能向下活动	<ol style="list-style-type: none">1. 基座负载量过大2. 移除工作台上的一些重量，重试3. 如果问题还是存在，请联系客服
只有一个桌腿可活动	<ol style="list-style-type: none">1. 确保所有的连接线路完好，电源插座通电2. 一旦排除连接问题，重新调整基座3. 如果问题还是存在，请联系客户服务

Steelcase[®]

请访问 steelcase.com

零件号 1076389001 版次 A - 7/16 © 2017
保留所有权利。所有规格将随时更改，恕不另行通知